

# BPS CLIMA<sup>®</sup>



ECODESIGN

ERP COMPLIANT

RoHS

**LISTINO/CATALOGO  
PRICELIST/CATALOGUE**

**05/2021**

air treatment  
trattamento dell'aria

serie **CW**

101% MADE IN ITALY  
European core



**CASSETTE AD ACQUA  
WATER CASSETTE UNITS**

serie **CW**

**BPS** CLIMA®



**UNITÀ AD ACQUA  
WATER UNIT**

**ECODESIGN** **ERP COMPLIANT**

- Ventilatore radiale con pale a profilo alare e motore elettrico incorporato: tecnologia ai massimi vertici della qualità, il meglio presente sul mercato, EBM (made in Germany), super-affidabile, altissime efficienze energetiche, grande silenziosità. Disponibile in versione AC-230V-Monofase (mod. CW) ed EC-230V-Brushless (mod. CWE)
  - Pompa condensa completa di galleggiante e valvola di non ritorno
  - Filtro aria ad alta efficienza, facilmente estraibile e lavabile
  - Pannello di copertura essenziale, lineare, con forme neutre ed equilibrate che ben si inseriscono in qualsiasi ambiente
  - Deflettori mandata aria nelle 4 direzioni, orientabili
  - Adatta per installazione su controsoffitti 600x600 [mm x mm], standard Europeo (dimensioni 600x1200 per le taglie grandi)
  - Predisposizione 1 Presa aria esterna e 1 Mandata aria trattata verso ambienti attigui
  - Regolazione tramite comando remoto a filo o telecomando
  - Limiti min/max temperatura acqua ingresso: 3...75 °C
- Radial fan with wing profile blades and built-in electric motor: technology at the highest levels of quality, the best available on the market, EBM (made in Germany), super-reliable, extremely high energy efficiency, maximum silence. Available in AC-230V-Single-phase (mod. CW) and EC-230V-Brushless (mod. CWE) versions
  - Condensate pump including floater and not-return valve
  - High efficiency air filter, easily removable and cleanable
  - Essential cover panel, linear, with neutral and well balanced shapes that fit well into any environment
  - Air supply fins on the 4 directions, adjustable
  - Suitable for installation on false ceiling 600x600 [mm x mm], European standard (dimensions 600x1200 for the big sizes)
  - Pre-disposal of 1 external air intake and 1 additional treated air supply
  - Control with wired remote control or I.R. control
  - Min/max inlet water temperature limits: 3 ... 75 °C

CASSETTE AD ACQUA CON COMPONENTI TOP-QUALITY WATER CASSETTE WITH TOP-QUALITY COMPONENTS		ESP	Qa m³/h	COOL kW	HEAT kW	
<b>CW</b>	TRADIZIONALE, con motore AC-230V monofase (asincrono), 3-Velocità TRADITIONAL, with motor AC-230V single-phase (asynchronous), 3-Speed	<b>M</b> AC-230V Tradizionale	Max 75Pa	530÷1.810	2,9÷13,2	7,0÷26,4
<b>CWE</b>	BRUSHLESS ALTA EFFICIENZA, HEE, motore EC-230V Brushless (modulante) BRUSHLESS HIGH EFFICIENCY, HEE, motor EC-230V Brushless (modulating)	<b>M</b> EC-230V Brushless	Max 75Pa	1.250÷2.280	5,0÷15,2	12,3÷30,7



**CW 600x600**

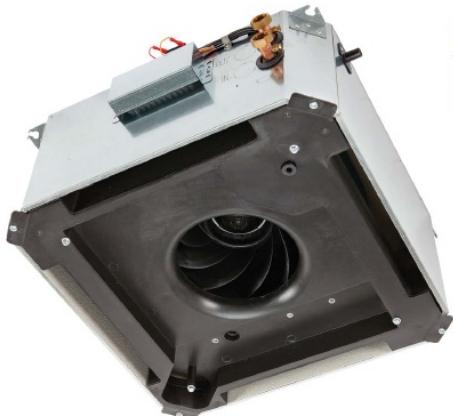

**BRUSHLESS**  
aiutiamo l'ambiente • helping the environment



**ebmpapst**



**VL622**



**VL632**



**CW 600x1200**

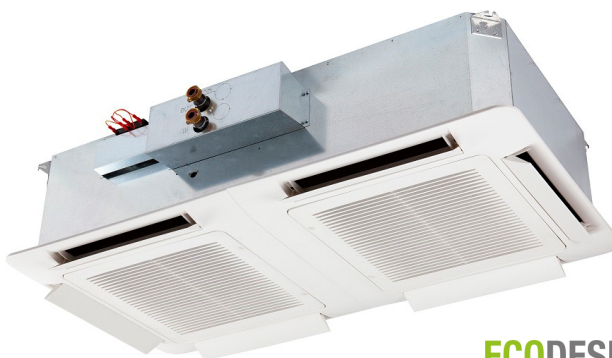

ECODESIGN ERP COMPLIANT

Cassette ad Acqua Water Cassette Units		ESP	Qa m <sup>3</sup> /h	COOL kW	HEAT kW	
Serie <b>CW</b>	TRADIZIONALE, con motore AC~230V monofase (asincrono), 3-Velocità TRADITIONAL, with motor AC~230V single-phase (asynchronous), 3-Speed	<b>M AC~230V Tradizionale</b>	<b>Max 75Pa</b>	530÷1.810	2,9÷13,1	7,0÷26,3
Serie <b>CWE</b>	BRUSHLESS ALTA EFFICIENZA, HEE, motore EC~230V Brushless (modulante) BRUSHLESS HIGH EFFICIENCY, HEE, motor EC~230V Brushless (modulating)	<b>M EC~230V Brushless</b>	<b>Max 75Pa</b>	1.250÷2.280	5,0÷15,1	12,3÷30,6

### Una macchina speciale, ispirata a dei valori

- **Rispetto per l'ambiente:** attenta progettazione Ecodesign con utilizzo di componenti conformi RoHS, REACH, RAEE (WEEE), Erp, Ecosostenibili, solo il meglio del meglio! Tecnologia basata sull'utilizzo del fluido termovettore più ecologico in assoluto: l'acqua.
- **Risparmio energetico:** è una grande sfida per un futuro migliore. Per questo abbiamo scelto come partner per la ventilazione il TOP dei TOP dei costruttori: EBM. Un grande percorso in sinergia ha permesso ad EBM di progettare e mettere a punto sulla nostra macchina un gruppo ventilante unico, con le migliori efficienze, i più bassi consumi energetici, i più bassi livelli sonori. Una soluzione Ecosostenibile che unisce performances ineguagliabili ad un ridotto inquinamento acustico.
- **Attenzione alla salute:** oltre a diverse tipologie di filtro che trattengono le più piccole particelle in sospensione, sono installabili anche sistemi di sanificazione, abbattimento di virus e batteri grazie agli accessori IONIZER® e BIOXIGEN®.
- **Rispetto del lavoro altrui:** grazie ai consigli di clienti ed installatori, sono state introdotte diverse soluzioni tecniche che agevolano e facilitano le operazioni di installazione e manutenzione.

### A special machine, inspired by values

- **Respect for the environment:** careful of Ecodesign with the use of RoHS, REACH, RAEE (WEEE), Erp, Eco-sustainable compliant components, only the best of the best! Technology based on the use of the most environmentally friendly heat transfer fluid: water.
- **Energy saving:** a great challenge for a better future. For this reason we have chosen the TOP of the TOP of the manufacturers as ventilation partner: EBM. A great synergy path has allowed EBM to design and develop on our unit a unique fan-section, with the best efficiencies, the lowest energy consumption, the lowest sound levels. An Eco-sustainable solution that combines incomparable performances with reduced noise pollution.
- **Attention to health:** in addition to different types of filters that retain the smallest suspended particles, sanitization, virus and bacteria abatement systems can also be installed thanks to the accessories IONIZER® and BIOXIGEN®.
- **Respect for the work of the others:** thanks to the advice of customers and installers, various technical solutions have been introduced to facilitate and simplify the installation and maintenance operations.

### DESCRIZIONE UNITA' STANDARD

**PANNELLO DI COPERTURA CON GRIGLIA DI RIPRESA E DEFLETTORI MANDATA ARIA (ABS)**  
Pannello di copertura essenziale, lineare, con forme neutre ed equilibrate che ben si inseriscono in qualsiasi ambiente.  
Costruito in ABS per iniezione, è resistente alla ruggine, alla corrosione, agli agenti ambientali. Colore bianco RAL 9003.

Il sistema di aggancio "Hook & Fix", progettato grazie ai suggerimenti di installatori e manutentori, agevola le operazioni di installazione, rimozione e manutenzione, eliminando gli inconvenienti di posizionamento tipici di questi sistemi (unità/componenti sospesi difficili da maneggiare).

Griglia centrale di aspirazione e N° 4 alette laterali di mandata orientabili manualmente garantiscono l'ottimale diffusione dell'aria nelle 4 direzioni. Alette a scatto frizionato, per assicurare posizionamenti stabili ed uniformi.

#### STRUTTURA PORTANTE (ADATTA PER CONTROSOFFITTI 600 mm x 600 mm)

Struttura portante in lamiera zincata di forte spessore + Isolamento interno termoacustico (classe M1, spessore rinforzato per il miglioramento delle prestazioni acustiche e termiche). Staffe esterne sui 4 angoli per un agevole fissaggio a soffitto. Predisposizione N° 01 foro Ø 72 mm per eventuale presa aria esterna tramite condotto circolare e N° 01 foro Ø 155 mm per eventuale canalizzazione mandata aria trattata verso ambienti attigui. Spessore di soli 250 mm.

- Mod. CW(E) 12/22/52/62/72/82: ingombro 570 mm x 570 mm, ideale per l'installazione su 1 modulo dei controsoffitti 600 mm x 600 mm.
- Mod. CW(E) 152/162/172/182: ingombro 570 mm x 1.160 mm, ideale per l'installazione su 2 moduli dei controsoffitti 600 mm x 600 mm.

#### CONVOGLIO ARIA E BACINELLA RACCOLGICONDENSA (ABS)

Convoglio aria e bacinella realizzati in ABS per iniezione (No obsolete soluzioni in polistirolo espanso, troppo fragili ed approssimative). Grandi spessori di ABS per garantire grande robustezza, grande durata, RoHS & REACH compliant. Convogliatore con profili ottimizzati (come solo la tecnologia ad iniezione permette) che riproducono fedelmente i profili aerodinamici del flusso dell'aria determinati con progettazione SW agli elementi finiti.

Bacinella raccoglicondensa ottenuta in un unico pezzo (senza pericolose giunzioni) provvista di scarico "di cortesia" (con tappo) per lo svuotamento totale della bacinella in caso di manutenzione.

#### POMPA CONDENSA (PREVALENZA = 0,5m)

Pompa condensa di tipo centrifugo, completa di valvola di non ritorno sulla mandata per evitare continui on/off, attacco scarico Ø 16 mm.

Galleggiante a 2 livelli: il 1° per il controllo del livello condensa, il 2° per attivazione allarme (allarme = 1 contatto pulito "co").

Grandi prestazioni: Prevalenza = 1,00m dal bordo inferiore dell'unità; 230Vac-1Ph-50/60Hz.

### STANDARD UNIT DESCRIPTION

#### COVER PANEL WITH RECOVERY GRILL AND AIR-SUPPLY DEFLECTORS (ABS)

Essential cover panel, linear, with neutral and well balanced shapes that fit well into any environment.

Made of ABS by injection, it is very resistant to corrosion, rust and environmental agents. White RAL 9003 colour.

The "Hook & Fix" coupling system, designed thanks to the suggestions of installers and maintenance technicians, facilitates installation, removal and maintenance operations, eliminating the positioning problems typical of these systems (suspended units/components difficult to handle).

Central air intake grill and with 4 manually adjustable air supply side flaps ensure optimal air diffusion in 4 directions. Friction snap flaps, to ensure stable and uniform positioning.

#### BEARING STRUCTURE (SUITABLE FOR FALSE CEILING 600 mm x 600 mm)

Bearing structure made of extremely thick galvanized steel-sheet + Internal thermo-acoustic insulation (class M1, reinforced thickness for improved acoustic and thermal performances). External brackets on the 4 corners for easy fixing to the roof. N° 01 hole Ø 72 mm for optional external air intake by a circular duct and N° 01 hole Ø 155 mm for optional ducts application for treated air supply in the adjacent room. Height 250 mm only.

- Mod. CW(E) 12/22/52/62/72/82: overall dimensions 570 mm x 570 mm, ideal for installation on 1 false ceilings module 600 mm x 600 mm.
- Mod. CW(E) 152/162/172/182: overall dimensions 570 mm x 1.160 mm, ideal for installation on 2 false ceilings modules 600 mm x 600 mm.

#### AIR CONVEYOR AND DRAIN PAN (ABS)

Air conveyor and drain pan made by ABS injection (No obsolete expanded polystyrene solutions, too fragile and approximate). Large thicknesses of ABS to guarantee great strength, long life, RoHS & REACH compliant.

Conveyor provided with optimized profiles (as only injection technology allows) that faithfully reproduce the aerodynamic profiles of the air flow determined with FEM software.

Condensate drain pan obtained in a single piece (without dangerous joints) equipped with a "courtesy" drain (with cap) for the total emptying of the pan in case of maintenance.

#### CONDENSATE PUMP (STATIC PRESSURE = 0,5m)

Centrifugal type condensate pump, including floater and no-return valve avoiding frequent on/off, drain connection Ø 16 mm.

2-level floater: the 1st for the control of the condensate level, the 2nd for alarm activation (alarm = 1 clean contact "co").

Great performances: Head = 1.00m from the lower edge of the unit; 230Vac-1Ph-50/60Hz.

### SCAMBIATORE DI CALORE (BATTERIA AD ACQUA)

Batteria di scambio termico in tubo di rame ed alette di alluminio bloccate mediante espansione meccanica.

Batteria di forma quadrata con angoli arrotondati, per garantire una maggiore superficie di scambio, quindi prestazioni migliorate rispetto alle tradizionali batterie circolari spesso installate su unità simili.

Alette in alluminio idrofiliaco per una migliore evacuazione della condensa, con conseguente incremento delle prestazioni in condizionamento.

Attacchi batteria dotati di valvola sfioro aria manuale.

Per unità a 2 tubi: 1 batteria con 2 attacchi idraulici (1 ingresso + 1 uscita).

Per unità a 4 tubi: 1 batteria con 4 attacchi idraulici (2 ingressi + 2 uscite), la circuitazione mista su una unica batteria big garantisce migliori prestazioni sia un riscaldamento che in condizionamento.

Batterie collaudate alla pressione di 30 Bar, idonee per funzionamento con acqua fino alla pressione max di 15 Bar.

Le batterie sono idonee per funzionamento con acqua calda (caldaia), acqua a bassa temperatura (caldaia a condensazione, pannelli solari, pompa di calore, ecc.), acqua fredda (chiller e/o processi industriali), acqua addizionata con glicole.

Limiti min/max temperatura acqua ingresso: 3...75 °C.

### FILTRO ARIA (ALTA EFFICIENZA)

Filtro aria facilmente estraibile, costituito da un telaio metallico contenente il setto filtrante. Rigenerabile mediante lavaggio con acqua, soffiatura, aspirazione. In rete NAN di polipropilene a nido d'ape, ad alta efficienza. Indicatore contro Polveri e Pollini.

Classe M1; Grado filtrazione EU3 (EUROVENT 4/5), Group ISO COARSE ePM1=4%, ePM2,5=13%, ePM10=49% (EN ISO 16890:2016).

### EQUIPAGGIAMENTO ELETTRICO (MORSETTIERA)

Morsettiera con coperchio (MRS3) per il collegamento al comando remoto (il comando remoto è un accessorio) installata in un angolo della struttura in lamiera zincata.

### EVENTUALI ACCESSORI DISPONIBILI: TELECOMANDO

L'unità standard viene fornita con la sola morsettiera idonea per il collegamento al comando remoto a filo.

Per comandare l'unità tramite il telecomando, è disponibile l'accessorio "Schema elettronica montata sull'unità + Ricevitore + Telecomando".

### HEAT EXCHANGER (WATER COIL)

Coil made of copper pipes and aluminium fins fixed by mechanical expansion. Square-shaped coil with rounded corners, to ensure a greater exchange surface, with improved performance compared to traditional circular coils often installed on similar units.

Hydrophilic aluminium fins for a better evacuation of the condensate, with consequent increased performances in cooling.

Coil connections provided with manual air vent.

For 2-pipe units: 1 coil with 2 hydraulic connections (1 inlet + 1 outlet).

For 4-pipe units: 1 coil with 4 hydraulic connections (2 inlets + 2 outlets), the mixed circuitry on a single big coil guarantees improved performances both in heating and cooling.

Coils tested at 30 Bar pressure, suitable for operation with water up to 15 Bar maximum pressure.

The coils are suitable for operation with hot water (boiler), low temperature water (condensing boiler, solar panels, heat pump, etc.), cold water (chiller and/or industrial processes), water added with glycol.

Min/max inlet water temperature limits: 3 ... 75 °C.

### AIR FILTER (HIGH EFFICIENCY)

Air filter easy to remove, made of a metal frame holding filtering section. Can be regenerated by water wash, blowing, suction. Made of high efficiency polypropylene NAN cellular fabric net.

Superlative against Powders and Pollens.

Class M1; Filtering level EU3 (EUROVENT 4/5), Group ISO COARSE ePM1=4%, ePM2,5=13%, ePM10=49% (EN ISO 16890:2016).

### ELECTRICAL EQUIPMENT (ELECTRIC TERMINAL BOARD)

Electric terminal board with cover (MRS3) for connection with remote control (remote control is an accessory), mounted in an bearing structure corner.

### AVAILABLE ACCESSORIES: INFRARED REMOTE CONTROL

The standard unit is supplied with an electric terminal board to connect the unit to wired remote control. To control the unit through an infrared remote control, is available the accessory "Electronic card mounted on the unit + Receiver + Infrared Remote Control".

# ebmpapst

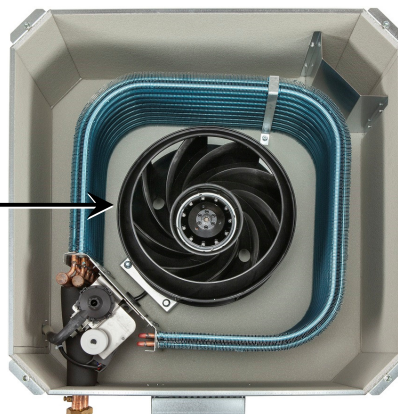

### GRUPPO VENTILANTE (VENTILATORE RADIALE DI ULTIMA GENERAZIONE)

Ventilatore radiale con pale a profilo alare e motore elettrico incorporato: tecnologia ai massimi vertici della qualità, il meglio presente sul mercato, EBM (made in Germany), super-affidabile, altissime efficienze energetiche, grande silenziosità. Disponibile in versione AC~230V-Monofase (mod. CW) ed EC~230V-Brushless (mod. CWE).

Costruito secondo le norme internazionali, Montaggio su supporti elastici ed ammortizzatori. Ventilatore equilibrato staticamente e dinamicamente. Gruppo ventilante asportabile con estrema facilità (fissaggio con sole 4 viti). Disponibili diverse Motorizzazioni (vedi di seguito).

Serie **CW** **M** AC~230V  
Tradizionale

### Fandek con motore AC~230V tradizionale a 3-Velocità

Motore elettrico AC, asincrono monofase a gabbia di scoiattolo, 3-Velocità, provvisto di protettore termico TH (Klixon), condensatore di marcia sempre inserito, 4 poli, IP44, doppio isolamento classe B, 230Vac-1Ph-50/60Hz.

Serie **CWE** **M** EC~230V  
Brushless

### Fandek con Motore elettronico EC-Brushless + Inverter

Motore tecnologia BLAC (Brushless Alternating Current) a magneti permanenti, senza spazzole, sensorless, 2 protettori (TP-termico/Klixon + EP-elettronico/SW), IP54, doppio isolamento classe B, 230Vac-1Ph-50/60Hz.

Motore HEE (High Energy Efficiency motor) ad elevato risparmio energetico (oltre il 50%) e conseguente riduzione CO2 (amico dell'ambiente).

Regolazione modulante con segnale 0...10Vdc tramite i nostri comandi o tramite sistemi di regolazione indipendenti (del cliente): La modulazione 0-100% della portata aria (e conseguentemente della potenza termica e frigorifera), permette di adeguare le prestazioni, istante per istante, alle effettive esigenze del locale da climatizzare, garantendo Comfort totale e riduzione della rumorosità.

### FAN SECTION (RADIAL FAN OF LAST GENERATION)

Radial fan with wing profile blades and built-in electric motor: technology at the highest levels of quality, the best available on the market, EBM (made in Germany), super-reliable, extremely high energy efficiency, maximum silence. Available in AC~230V-Single-phase (mod. CW) and EC~230V-Brushless (mod. CWE) versions.

Manufactured according to international standards, Mounted on elastic and anti-vibration supports. Fan section statically and dynamically balanced. Fan section easy to remove (fixed by just 4 screws).

Available different Motorizations (see below).

### Fan-deck with traditional AC~230V 3-Speed motor

AC electric motor, asynchronous single-phase squirrel cage type, 3-Speed, provided with heat protection TH (Klixon), running capacitor permanently switched on, 4 poles, IP44, double insulation class B, 230Vac-1Ph-50/60Hz.

### Fan-deck with EC-Brushless electronic motor + inverter

BLAC Technology (Brushless Alternating Current) motor, with permanent magnets, brushless, sensorless, 2 protections (TP-thermal/Klixon + EP-electronic/SW), IP54, double insulation class B, 230Vac-1Ph-50/60Hz.

HEE motor (High Energy Efficiency motor) with high energy saving (over 50%) and consequent CO2 reduction (environment friendly).

Modulating regulation with 0...10Vdc signal with our control panel or with independent regulation system (by client): The modulation 0-100% of the air flow (and consequently of the heating and cooling capacity), allows to adapt the performances, instant to instant, to the actual needs of the room to be conditioned, assuring total comfort and noise level reduction.

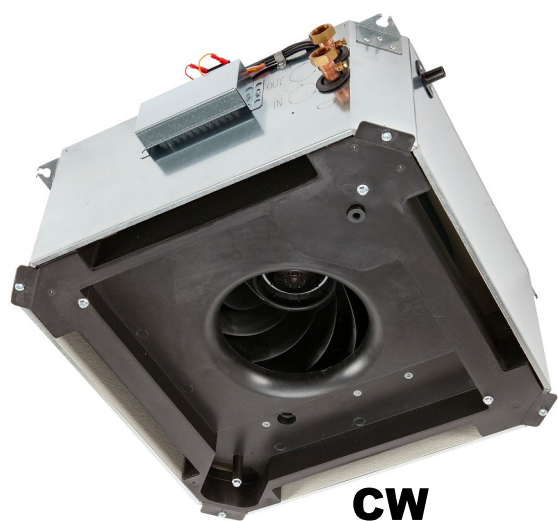

**CW**

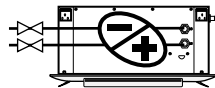
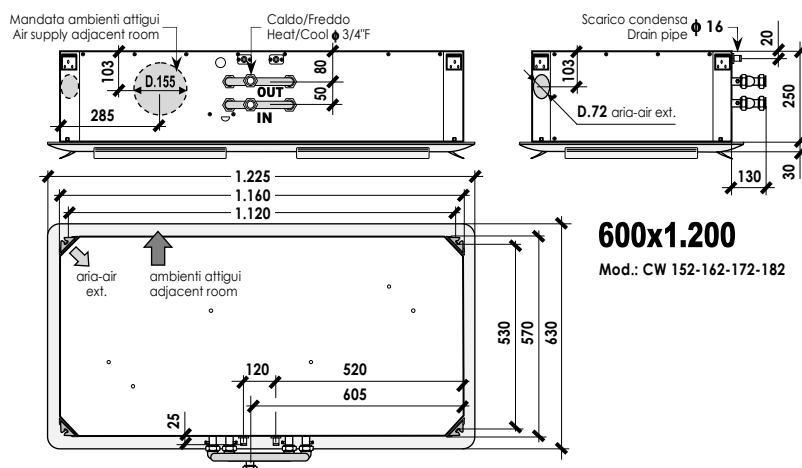
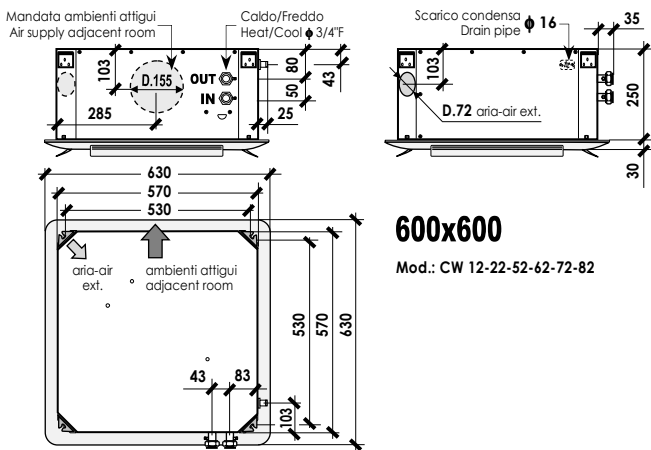

**M** AC~230V  
Tradizionale

**1 BATTERIA / 2**  
COIL / Tubi - Pipes

Taglia - Size	CW	12	22	52	62	72	82	152	162	172	182	
		<b>600 x 600</b>						<b>600 x 1.200</b>				
Potenz. Frigorifera Totale - Total (1) W		2.950	3.570	4.980	5.540	6.220	6.930	9.460	10.530	11.810	13.170	
Cooling capacity Sensibile - Sensible (1) W		2.390	2.980	3.800	4.300	4.400	4.980	7.220	8.170	8.350	9.470	
Potenzialità Termica - Heating capacity (2) W		7.010	8.590	11.220	12.560	12.380	13.870	21.300	23.870	23.490	26.360	
<b>Portata aria nominale - Nominal Air flow (3) m<sup>3</sup>/h</b>		<b>530</b>	<b>720</b>	<b>810</b>	<b>960</b>	<b>800</b>	<b>950</b>	<b>1.540</b>	<b>1.830</b>	<b>1.520</b>	<b>1.810</b>	
Portata acqua Raffred. - Cooling l/h		507	614	857	953	1.070	1.192	1.627	1.811	2.031	2.265	
Water flow (4) Riscald. - Heating l/h		603	739	965	1.080	1.065	1.193	1.832	2.053	2.020	2.267	
Perdite di carico acqua Raffred. - Cooling kPa		7,0	10,2	12,4	15,3	16,1	20,0	16,2	18,8	19,5	23,1	
Water pressure drops (5) Riscald. - Heating kPa		7,7	11,5	12,2	15,3	12,4	15,6	16,0	18,9	15,1	18,0	
Livelli sonori - Sound levels (6) Min-Med-Max dB(A)		12-17-25	16-24-34	22-32-36	25-36-38	22-32-36	25-36-38	25-35-39	28-39-41	25-35-39	28-39-41	
Ref. FAN-DECK		1x R282x146-3V 50W-C1(P=N1-2-3)	1x R282x146-3V 50W-C1.5(P=N1-2-3)	1x R282x146-3V 88W-C2.5(P=N1-2-3)	1x R282x146-3V 88W-C3(P=N1-2-3)	1x R282x146-3V 88W-C2.5(P=N1-2-3)	1x R282x146-3V 88W-C3(P=N1-2-3)	2x R282x146-3V 88W-C2.5(P=N1-2-3)	2x R282x146-3V 88W-C3(P=N1-2-3)	2x R282x146-3V 88W-C2.5(P=N1-2-3)	2x R282x146-3V 88W-C3(P=N1-2-3)	
Motori/Ventilatori - Motors/Fans No./No.		1/1		1/1		1/1		2/2		2/2		
Assorb. elettrico nominale (Targa) MAX(7) W		1x 50W		1x 88W		1x 88W		2x 88W		2x 88W		
Nominal current input (Label) MAX(7) A		1x 0,22A		1x 0,39A		1x 0,39A		2x 0,39A		2x 0,39A		
<b>Alimentazione elettrica - Power supply</b>		<b>230Vac-1Ph-50/60Hz</b>						<b>230Vac-1Ph-50/60Hz</b>				
Batteria caldo/freddo Contenuto acqua - Water volume (l)		0,95		1,50		2,10		3,10		4,30		
Heating/cooling coil [Ranghi], DN(*) - [Rows], DN(*)		[2R], 3/4" F		[3R], 3/4" F		[4R], 3/4" F		[3R], 3/4" F		[4R], 3/4" F		
Scarico condensa - Drain pipe $\phi$ (mm)		16		16		16		16		16		
Dimensioni unità A x A mm		570 x 570		570 x 570		570 x 570		570 x 1.160		570 x 1.160		
Unit dimensions H mm		250		250		250		250		250		
Dimensioni pannello/griglia B x B mm		630 x 630		630 x 630		630 x 630		630 x 1.225		630 x 1.225		
Panel/grill dimensions S mm		30		30		30		30		30		
Peso netto (solo unità) - Net weight (only unit) kg		17,2		18,0		18,9		35,0		36,8		
Peso netto pannello - Panel net weight kg		2,1		2,1		2,1		4,1		4,1		
<b>Riduzione Portata Aria</b> Air Flow Reduction (8)	Max	1,00	1,00	1,00	1,00	1,00	1,00	1,00	1,00	1,00	1,00	
	Med	0,70	0,71	0,84	0,84	0,84	0,84	0,84	0,84	0,84	0,83	
	Min	0,49	0,49	0,56	0,55	0,55	0,55	0,55	0,55	0,55	0,55	
Solo Unità (senza pannello/griglia) Only unit (without panel/grill)		Cod.	170012003	170022003	170052003	170062003	170072003	170082003	170152003	170162003	170172003	170182003
		€	<b>715,00</b>	<b>726,00</b>	<b>760,00</b>	<b>773,00</b>	<b>808,00</b>	<b>820,00</b>	<b>1.481,00</b>	<b>1.495,00</b>	<b>1.580,00</b>	<b>1.592,00</b>



**(9) RIDUZIONE POTENZIALITÀ FRIGORIFERA/TERMICA (in funzione della riduzione portata aria)**  
**COOLING/HEATING CAPACITY REDUCTION (depending on air flow reduction)**

Portata aria - Air flow	1,00	0,95	0,90	0,85	0,80	0,75	0,70	0,65	0,60	0,55	0,50	0,45	0,40	0,35	0,30	0,25	0,20	0,15	0,10
Potenz. Frigorifera Totale - Total	1,00	0,97	0,95	0,92	0,89	0,87	0,84	0,81	0,77	0,74	0,71	0,67	0,63	0,59	0,55	0,50	0,45	0,39	0,32
Cooling capacity Sensibile - Sensible	1,00	0,97	0,93	0,90	0,86	0,83	0,79	0,76	0,72	0,68	0,64	0,60	0,55	0,51	0,46	0,41	0,35	0,29	0,22
Potenz. termica - Heating capacity	1,00	0,97	0,94	0,91	0,87	0,84	0,81	0,77	0,74	0,70	0,66	0,62	0,58	0,53	0,49	0,44	0,38	0,32	0,25

DN(\*) = Diametro nominale, F = Attacchi idraulici batteria gas femmina

**Dati tecnici riferiti alle seguenti condizioni:** Unità Standard - Pressione atmosferica 1013 mbar - Alimentazione elettrica 230Vac/1Ph/50Hz.  
(1) **Efficienza:** Temp. aria 27°C s. 19°C a.s. - Temp. acqua ingresso/uscita 7/12°C - Portata aria nominale (3). Per le portate aria di funzionamento riferirsi a B o a CW.  
(2) **Riscaldamento:** Temp. aria 20°C - Temp. acqua ingresso/uscita 70/60°C - Portata aria nominale (3). Per le portate aria di funzionamento (es. alle diverse Vel. Max/Med/Min e/o diverse ESP) vedi (8)-(9)-(9)-ref. acqua ing. 7°C e portata acqua nominale (4). Raccomandato uso del SW.  
(3) **Velocità Max/Med/Min e/o diverse ESP:** Vel. acqua ing. 70°C a portata acqua nominale (4). Raccomandato uso del SW.  
(4) **Rete Refrigerare e Termiche:** Valori calcolati da SW e collati in camera calorimetria ref. norme UNI 7940 parte 1<sup>a</sup> ed. UNI-EN 1397/2001.  
(5) **Portata Aria e Press. statica:** Valori nominali rilevati con cassone all. norme AMCA210-74 fig.12 e condotto + diaframma all. norme CNR-UNI10023.  
(6) **Ulivelli sonori:** Presione sonora in campo libero, distanza 2 m. Valori calcolati da potenza sonora rilevata in camera inverter/entrate rif. norme ISO 3741 - ISO 3742.  
(7) **Dati elettrici:** Valori rilevati con Wattmetro Jogogawa WT10 (Valore max. nominale, di tarso motore = valore di riferimento per progettazione impianto elettrico). Per gli assorbimenti elettrici in funzionamento, classi efficienza energetica, ecc. vedi paragrafo "Tab Regolamento UE-2016-2281".

DN(\*) = Nominal diameter, F = Female gas water coil connections

**Tecnical data refer to the following conditions:** Standard unit - Atmospheric pressure 1013 mbar - Power supply 230Vac/1Ph/50Hz.  
(1) **Efficiency:** Air temp.: 27°C s. 19°C b.w. - Entering/leaving water temp.: 7/12°C - Nominal air flow (3). For the operating air flows (ex. at the different Speed Max/Med/Min and/or different ESP) see (8)-(9)-(9)-ref. entering water temp., 7°C and nominal water flow (4). Recommended use of the SW.  
(2) **Heating:** Air temp.: 20°C - Entering/leaving water temp.: 70/60°C - Nominal air flow (3). For the operating air flows (ex. at the different Speed Max/Med/Min and/or different ESP) see (8)-(9)-(9)-ref. entering water temp., 70°C and nominal water flow (4). Recommended use of the SW.  
(3) **Max/Med/Min and/or different ESP:** Max/Med/Min and/or different ESP: Values calculated by SW and measured in calorimetric room ref. UNI 7940 part 1<sup>a</sup> ed. UNI-EN 1397/2001 standards.  
(4) **Air flow and Static pressure:** Nominal data measured with casing ref. AMCA210-74 fig.12 standards and plenum + diaphragm ref. CNR-UNI10023 standards.  
(5) **Sound Levels:** Free field sound pressure, 2 m distance. Data calculated based on sound power measured in inverter/entree room ref. ISO 3741 - ISO 3742 standards.  
(6) **Electrical data:** Data measured with Wattmeter Jogogawa WT10 (Max value, nominal of motor label = reference value for the electrical system design). For the operating electrical power absorption, energy efficiency class, etc. see paragraph "Tab UE-2016-2281 Regulation".

**ECODESIGN** ERP COMPLIANT



**CW**

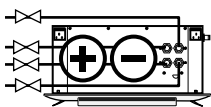

**M AC~230V  
Tradizionale**  
**2 BATTERIE / 4 COILS**  
**4 Tubi - Pipes**

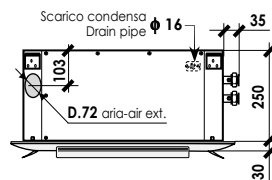
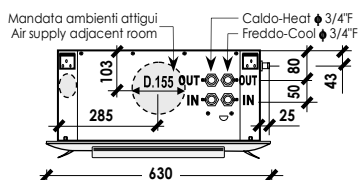

**600x600**

Mod.: CW 14-24-54-64-74-84

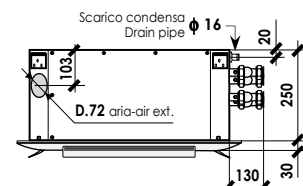
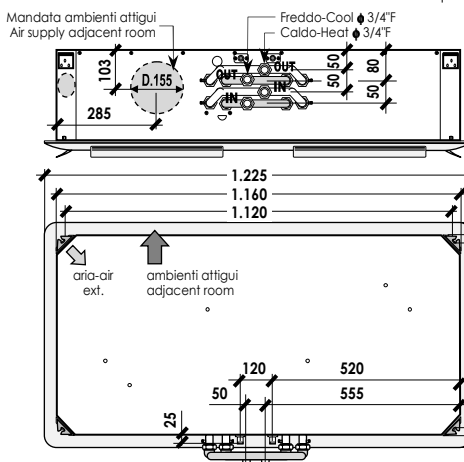

**600x1.200**

Mod.: CW 154-164-174-184

Taglia - Size	CW	14	24	54	64	74	84	154	164	174	184	
		600 x 600						600 x 1.200				
Potenz. Frigorifera Totale - Total (1) W		3.070	3.720	4.040	4.490	5.150	5.740	7.670	8.540	9.790	10.910	
Cooling capacity Sensibile - Sensible (1) W		2.350	2.940	3.230	3.650	3.930	4.450	6.130	6.940	7.460	8.460	
Potenzialità Termica - Heating capacity (2) W		4.590	5.640	6.160	6.890	6.100	6.840	11.690	13.100	11.580	13.000	
Portata aria nominale - Nominal Air flow (3) m <sup>3</sup> /h		520	710	810	960	800	950	1.540	1.830	1.520	1.810	
Portata acqua Raffred. - Cooling l/h		528	640	695	772	886	987	1.319	1.469	1.684	1.877	
Water flow (4) Riscald. - Heating l/h		395	485	530	593	525	588	1.005	1.127	996	1.118	
Perdite di carico acqua Raffred. - Cooling kPa		7,5	11,1	13,1	16,1	13,2	16,4	16,8	19,6	16,9	19,8	
Water pressure drops (5) Riscald. - Heating kPa		12,2	18,5	22,1	27,6	12,3	15,5	24,9	29,9	16,1	19,0	
Livelli sonori - Sound levels (6) Min-Med-Max dB(A)		12-17-25	16-24-34	22-32-36	25-36-38	22-32-36	25-36-38	25-35-39	28-39-41	25-35-39	28-39-41	
Ref. FAN-DECK		1x R282x146-3V 50W-C1[P=N1-2-3]	1x R282x146-3V 50W-C1[P=N1-2-3]	1x R282x146-3V 88W-C2.5[P=N1-2-3]	1x R282x146-3V 88W-C3[P=N1-2-3]	1x R282x146-3V 88W-C2.5[P=N1-2-3]	1x R282x146-3V 88W-C3[P=N1-2-3]	2x R282x146-3V 88W-C2.5[P=N1-2-3]	2x R282x146-3V 88W-C3[P=N1-2-3]	2x R282x146-3V 88W-C2.5[P=N1-2-3]	2x R282x146-3V 88W-C3[P=N1-2-3]	
Motori/Ventilatori - Motors/Fans No./No.		1/1		1/1		1/1		2/2		2/2		
Assorb. elettrico nominale (Targa) MAX(7) W		1x 50W		1x 88W		1x 88W		2x 88W		2x 88W		
Nominal current input (Label) MAX(7) A		1x 0,22A		1x 0,39A		1x 0,39A		2x 0,39A		2x 0,39A		
<b>Alimentazione elettrica - Power supply</b>		230Vac-1Ph-50/60Hz						230Vac-1Ph-50/60Hz				
Batteria caldo/freddo Contenuto acqua - Water volume (l)		0,95		0,95		1,50		2,00		3,10		
Heating/cooling coil [Ranghij, DN(*) - [Rows, DN(*)		[2R], 3/4" F		[2R], 3/4" F		[3R], 3/4" F		[2R], 3/4" F		[3R], 3/4" F		
Batteria caldo Contenuto acqua - Water volume (l)		0,60		0,60		0,65		1,30		1,30		
Heating coil [Ranghij, DN(*) - [Rows, DN(*)		[1R], 3/4" F		[1R], 3/4" F		[1R], 3/4" F		[1R], 3/4" F		[1R], 3/4" F		
Scarico condensa - Drain pipe ø (mm)		16		16		16		16		16		
Dimensioni unità A x A mm		570 x 570		570 x 570		570 x 570		570 x 1.160		570 x 1.160		
Unit dimensions H mm		250		250		250		250		250		
Dimensioni pannello/griglia B x B mm		630 x 630		630 x 630		630 x 630		630 x 1.225		630 x 1.225		
Panel/grill dimensions S mm		30		30		30		30		30		
Peso netto (solo unità) - Net weight (only unit) kg		18,3		18,4		19,3		36,0		37,5		
Peso netto pannello - Panel net weight kg		2,1		2,1		2,1		4,1		4,1		
<b>Riduzione Portata Aria Air Flow Reduction (8)</b>	<b>OPa</b>	Max 1,00 Med 0,71 Min 0,50	1,00 0,70 0,49	1,00 0,84 0,56	1,00 0,84 0,55	1,00 0,84 0,55	1,00 0,84 0,56	1,00 0,84 0,55	1,00 0,84 0,55	1,00 0,84 0,55	1,00 0,83 0,55	
Solo Unità (senza pannello/griglia) Only unit (without panel/grill)	Cod.	170014003	170024003	170054003	170064003	170074003	170084003	170154003	170164003	170174003	170184003	
	€	800,00	812,00	823,00	831,00	856,00	868,00	1.545,00	1.563,00	1.618,00	1.629,00	

**(9) RIDUZIONE POTENZIALITÀ FRIGORIFERA/TERMICA (in funzione della riduzione portata aria)  
COOLING/HEATING CAPACITY REDUCTION (depending on air flow reduction)**

Portata aria - Air flow	1,00	0,95	0,90	0,85	0,80	0,75	0,70	0,65	0,60	0,55	0,50	0,45	0,40	0,35	0,30	0,25	0,20	0,15
Potenzialità Frigorifera Totale - Total Cooling capacity Sensibile - Sensible	1,00	0,97	0,95	0,92	0,89	0,87	0,84	0,81	0,77	0,74	0,71	0,67	0,63	0,59	0,55	0,50	0,45	0,39
Potenzialità termica - Heating capacity	1,00	0,97	0,94	0,91	0,87	0,84	0,81	0,77	0,74	0,70	0,66	0,62	0,58	0,53	0,49	0,44	0,38	0,32

DN(\*) = Diametro nominale, F = Attacchi idraulici batteria Gas femmina  
 (1) (2) (3) (4) (5) (6) (7) (8) (9): Dati tecnici nominali, rif. portata aria nom. (3) Ø V max. ESP-0, batteria asciutta - Per le portate (1) (2) alla portata aria di funzionamento riferita a 8/9 o al SW.  
 (1) Raffreddamento: Temp. aria 20°C ± 1°C, temp. acqua ingresso/uscita 7/12°C - Portata aria nominale (3). Per le portate aria di funzionamento (es. alle diverse Vel. Max/Med/Min e/o diverse ESP) vedi (8) (9); rif. acqua ing. 7°C e portata acqua nominale (4). Raccomandato uso del SW.  
 (2) Riscaldamento: Temp. aria 20°C - Temp. acqua ingresso/uscita 70/60°C - Portata aria nominale (3). Per le portate aria di funzionamento (es. alle diverse Vel. Max/Med/Min e/o diverse ESP) vedi (8) (9); rif. acqua ing. 70°C e portata acqua nominale (4). Raccomandato uso del SW.  
 (1) (2) (3) (4) (5) (6) (7) (8) (9): Valori calcolati da SW e dati rilevati in camera calorimetrica rif. norme UNI 7940 parte 1-2\*, UNI-EN 1397/2001.  
 (3) (8) Portata aria e Press. statica: Valori nominali rilevati con cassone rif. norme AMCA210-74 fig.12 e condotto + diaframma rif. norme CNR-UNI10023.  
 (4) Livelli sonori: Pressione sonora in campo libero, distanza 2 m. Valori calcolati da potenza sonora rilevata in camera riverberante rif. norme ISO 3741 - ISO 3742.  
 (7) Dati elettrici: Valori rilevati con Wattmetro Jolagawa WT10 (Valore max. nominale, di campo motore + valore di riferimento per progettazione impianto elettrico). Per gli assorbimenti elettrici in funzionamento, classi efficienza energetica, ecc. vedi paragrafo "Tab. Regolamento UE-2016-2281".

DN(\*) = Nominal diameter, F = Female gas water coil connections  
 Technical data refer to the following conditions: Standard unit - Atmospheric pressure 1013 mbar - Power supply 230Vac/1Ph/50Hz.  
 (1) (2) (3) (4) (5) (6) (7) (8) (9): Nominal technical data, refer to the nominal air flow (3) Ø V max. ESP-0, dry coil - For the performances (1) (2) in the operating air flow ref. 8/9 or the SW.  
 (1) Cooling: Air temp.: 20°C ± 1°C, w.b. - entering/leaving water temp.: 7/12°C - Nominal air flow (3). For the operating air flows (es. at the different Speed Max/Med/Min and/or different ESP) see (8) (9); ref. entering water temp., 7°C and nominal water flow (4). Recommended use of the SW.  
 (2) Heating: Air temp.: 20°C - Entering/leaving water temp.: 70/60°C - Nominal air flow (3). For the operating air flows (es. at the different Speed Max/Med/Min and/or different ESP) see (8) (9); ref. entering water temp., 70°C and nominal water flow (4). Recommended use of the SW.  
 (1) (2) (3) (4) (5) (6) (7) (8) (9): Values calculated by SW and measurements made in calorimetric room ref. UNI 7940 part 1-2\*, UNI-EN 1397/2001 standards.  
 (3) (8) Air flow and static pressure: Nominal data measured with casing ref. AMCA210-74 fig.12 standards and plenum + diaphragm ref. CNR-UNI10023 standards.  
 (4) Sound Levels: Free field sound pressure, 2 m distance. Data calculated based on sound power measured in reverberation room ref. ISO 3741 - ISO 3742 standards.  
 (7) Electrical data: Data measured with Wattmeter Jolagawa WT10 (Max value, nominal of motor label + reference value for the electrical system design). For the operating electrical power absorption, energy efficiency class, etc. see paragraph "Tab UE-2016-2281 Regulation".



**CWE**

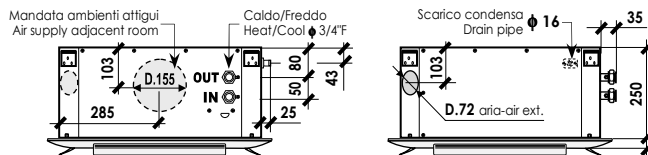

**600x600**

Mod.: CWE 22-62-82

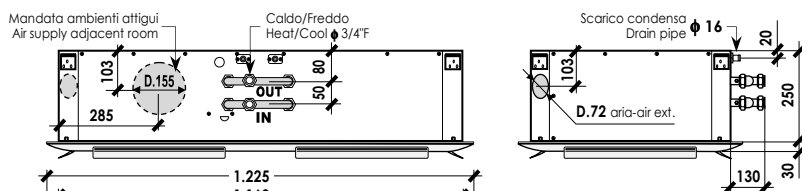

**600x1.200**

Mod.: CWE 162-182

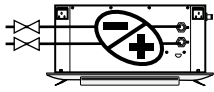

Taglia - Size	CWE	22	62	82	162	182
		600 x 600			600 x 1.200	
Potenz. Frigorifera Totale - Total (1) W		5.020	6.460	8.010	12.260	15.190
Cooling capacity Sensibile - Sensible (1) W		4.420	5.130	5.880	9.740	11.170
Potenzialità Termica - Heating capacity (2) W		12.350	14.780	16.170	28.060	30.690
Portata aria nominale - Nominal Air flow (3) m <sup>3</sup> /h		1.250	1.230	1.200	2.340	2.280
Portata acqua Raffred. - Cooling l/h		863	1.111	1.378	2.109	2.613
Water flow (4) Riscald. - Heating l/h		1.062	1.271	1.391	2.413	2.639
Perdite di carico acqua Raffred. - Cooling kPa		20,2	20,8	26,7	25,5	30,7
Water pressure drops (5) Riscald. - Heating kPa		23,8	21,2	21,2	26,1	24,4
Livelli sonori - Sound levels (6)	1V-M-10V dB(A)	<10 - 32 - 43	<10 - 32 - 43	<10 - 31 - 42	<10 - 35 - 46	<10 - 34 - 45
Ref. FAN-DECK		1x R282x146, 74W, [SWP=N/FIX.1/10]	1x R282x146, 74W, [SWP=N/FIX.1/10]	1x R282x146, 74W, [SWP=N/FIX.1/10]	2x R282x146, 74W, [SWP=N/FIX.1/10]	2x R282x146, 74W, [SWP=N/FIX.1/10]
Motori/Ventilatori - Motors/Fans	No./No.	1/1	1/1	1/1	2/2	2/2
Assorb. elettrico nominale (Targa) MAX(7) W		1x 74W	1x 74W	1x 74W	2x 74W	2x 74W
Nominal current input (Label) MAX(7) A		1x 0,64A	1x 0,64A	1x 0,64A	2x 0,64A	2x 0,64A
<b>Alimentazione elettrica - Power supply</b>		230Vac-1Ph-50/60Hz			230Vac-1Ph-50/60Hz	
Batteria caldo/freddo Contenuto acqua - Water volume (l)		0,95	1,50	2,10	3,10	4,30
Heating/cooling coil [Ranghij, DN*(*) - [Rows, DN*(*)		[2R], 3/4" F	[3R], 3/4" F	[4R], 3/4" F	[3R], 3/4" F	[4R], 3/4" F
Scarico condensa - Drain pipe φ (mm)		16	16	16	16	16
Dimensioni unità A x A mm		570 x 570	570 x 570	570 x 570	570 x 1.160	570 x 1.160
Unit dimensions H mm		250	250	250	250	250
Dimensioni pannello/griglia B x B mm		630 x 630	630 x 630	630 x 630	630 x 1.225	630 x 1.225
Panel/grill dimensions S mm		30	30	30	30	30
Peso netto (solo unità) - Net weight (only unit) kg		17,3	18,1	19,0	35,2	37,0
Peso netto pannello - Panel net weight kg		2,1	2,1	2,1	4,1	4,1
Riduzione Portata Aria Air Flow Reduction (8)	10V(max) Opa	1,00	1,00	1,00	1,00	1,00
	M (5,5V)	0,55	0,55	0,55	0,55	0,55
	1V (min)	0,10	0,10	0,10	0,10	0,10
Solo Unità (senza pannello/griglia) Only unit (without panel/grill)	Cod.	170022004	170062004	170082004	170162004	170182004
	€	831,00	878,00	925,00	1.695,00	1.792,00



**(9) RIDUZIONE POTENZIALITÀ FRIGORIFERA/TERMICA (in funzione della riduzione portata aria)  
COOLING/HEATING CAPACITY REDUCTION (depending on air flow reduction)**

Portata aria - Air flow	1,00	0,95	0,90	0,85	0,80	0,75	0,70	0,65	0,60	0,55	0,50	0,45	0,40	0,35	0,30	0,25	0,20	0,15	0,10
Potenz. Frigorifera Totale - Total	1,00	0,97	0,95	0,92	0,89	0,87	0,84	0,81	0,77	0,74	0,71	0,67	0,63	0,59	0,55	0,50	0,45	0,39	0,32
Cooling capacity Sensibile - Sensible	1,00	0,97	0,95	0,90	0,86	0,83	0,79	0,76	0,72	0,68	0,64	0,60	0,55	0,51	0,46	0,41	0,35	0,29	0,22
Potenz. termica - Heating capacity	1,00	0,97	0,94	0,91	0,87	0,84	0,81	0,77	0,74	0,70	0,66	0,62	0,58	0,53	0,49	0,44	0,38	0,32	0,25

DN(\*) = Diametro nominale, F = Attacchi idraulici batteria Gas femmina

**Dati tecnici riferiti alle seguenti condizioni:** Unità Standard - Pressione atmosferica 1013 mbar - Alimentazione elettrica 230Vac/1Ph/50Hz.  
 (1) (2) (4) (5) Dati tecnico nominali, in portata aria nom. (3) @ Vmax=10V, ESP=0, batteria asciutta \* Per le prestazioni, (1) (2) alla portata aria di funzionamento riferita a 8\*9 o di SW.  
 (1) (2) (4) (5) Raffreddamento: Temp. aria 27°C db, 19°C wb - Temp. acqua ingresso/uscita 7/12°C - Portata aria nominale (3). Per le portate aria di funzionamento (es. alle diverse Velocità, Segnali, ESP) vedi (8) e (9); rif. acqua ingr. 7°C e portata acqua nominale (4). Raccomandato uso del SW.  
 (2) (4) (5) Riscaldamento: Temp. aria 20°C - Temp. acqua ingresso/uscita 70/60°C - Portata aria nominale (3). Per le portate aria di funzionamento (es. alle diverse Velocità, Segnali, ESP) vedi (8) e (9); rif. acqua ingr. 70°C e portata acqua nominale (4). Raccomandato uso del SW.  
 (1) (2) (9) Rete Frigorifera e Termiche: Valori calcolati da SW e dati rilevati in camera climatometrica rif. norme UNI 7940 parte 1°-2°, UNI-EN 1397/2001.  
 (3) (8) Portata aria e Press. statica: Valori nominali rilevati con cassone rif. norme AMCA210-74 fig.12 e condotto + diametro rif. norme CNR-UNI10023.  
 (6) (7) Livelli sonori: Pressione sonora in campo libero, distanza 2 m. Valori calcolati da potenza sonora rilevata in camera riverberante rif. norme ISO 3741 - ISO 3742.  
 (7) Dati elettrici: Valori rilevati con Wattmetro Jotagawa WT10 (Valore max. nominale, di tarpo motore + valore di riferimento per progettazione impianto elettrico). Per gli assorbimenti elettrici in funzionamento, classi efficienza energetica, ecc. vedi paragrafo "Tab. Regolamento UE-2014-2281".

DN(\*) = Nominal diameter, F = Female gas water coil connections

**Technical data refer to the following conditions:** Standard unit - Atmospheric pressure 1013 mbar - Power supply 230Vac/1Ph/50Hz.  
 (1) (2) (4) (5) Nominal technical data, refer to the nominal air flow (3) @ Vmax=10V, ESP=0, dry coil \* For the performances (1) (2) in the operating air flow ref. 8\*9 of the SW.  
 (1) (2) (4) (5) Cooling: Air temp.: 27°C db, 19°C wb - Entering/leaving water temp. 7/12°C - Nominal air flow (3). For the operating air flow (es. at the different Speed, Signals, ESP) see (8) and (9); ref. entering water temp. 7°C and nominal water flow (4). Recommended use of the SW.  
 (2) (4) (5) Heating: Air temp.: 20°C - Entering/leaving water temp. 70/60°C - Nominal air flow (3). For the operating air flows (es. at the different Speed, Signals, ESP) see (8) and (9); ref. entering water temp. 70°C and nominal water flow (4). Recommended use of the SW.  
 (1) (2) (9) Cooling and Heating capacities: Data calculated by SW and measurements made in climatic room ref. UNI 7940 part 1°-2°, UNI-EN 1397/2001 standards.  
 (3) (8) Air flow and static pressure: Nominal data measured with casing ref. AMCA210-74 fig.12 standards and plenum + diaphragm ref. CNR-UNI10023 standards.  
 (6) (7) Sound Levels: Free field sound pressure, 2 m distance. Data calculated based on sound power measured in reverberation room ref. ISO 3741 - ISO 3742 standards.  
 (7) Electrical data: Data measured with Wattmeter Jotagawa WT10 (Max value, nominal of motor label = reference value for the electrical system design). For the operating electrical power absorption, energy efficiency class, etc. see paragraph "Tab UE-2014-2281 Regulation".

ECODESIGN ERP COMPLIANT



**CWE**

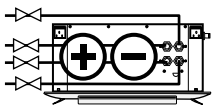

**EC~230V**  
**Brushless**

**2 BATTERIE** / **4 COILS**  
**4** Tubi - Pipes

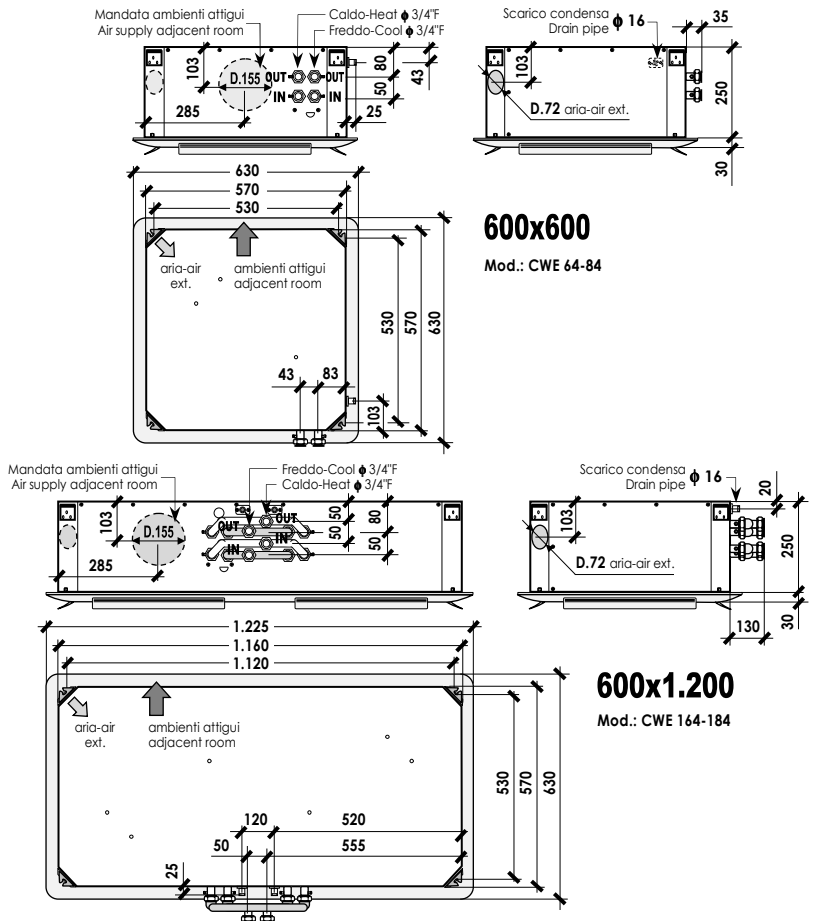

Taglia - Size	CWE	64	84	164	184
		600 x 600		600 x 1.200	
Potenz. Frigorifera Totale - Total (1) W		5.230	6.630	9.940	12.580
Cooling capacity Sensibile - Sensible (1) W		4.350	5.260	8.270	9.980
Potenzialità Termica - Heating capacity (2) W		8.110	7.970	15.400	15.130
<b>Portata aria nominale - Nominal Air flow (3) m³/h</b>		<b>1.230</b>	<b>1.200</b>	<b>2.340</b>	<b>2.280</b>
Portata acqua Raffred. - Cooling l/h		900	1.140	1.710	2.164
Water flow (4) Riscald. - Heating l/h		697	685	1.324	1.301
Perdite di carico acqua Raffred. - Cooling kPa		21,9	21,9	26,5	26,4
Water pressure drops (5) Riscald. - Heating kPa		38,2	21,0	41,4	25,7
Livelli sonori - Sound levels (6)	1V-M-10V dB(A)	<10 - 32 - 43	<10 - 31 - 42	<10 - 35 - 46	<10 - 34 - 45
Ref. FAN-DECK		1x R282x146. 74W. [SWP=N/FIX.1/10]	1x R282x146. 74W. [SWP=N/FIX.1/10]	2x R282x146. 74W. [SWP=N/FIX.1/10]	2x R282x146. 74W. [SWP=N/FIX.1/10]
Motori/Ventilatori - Motors/Fans No./No.		1/1	1/1	2/2	2/2
Assorb. elettrico nominale (Targa) MAX(7) W		1x 74W	1x 74W	2x 74W	2x 74W
Nominal current input (Label) MAX(7) A		1x 0,64A	1x 0,64A	2x 0,64A	2x 0,64A
<b>Alimentazione elettrica - Power supply</b>		<b>230Vac-1Ph-50/60Hz</b>		<b>230Vac-1Ph-50/60Hz</b>	
Batteria caldo/freddo Contenuto acqua - Water volume (l)		0,95	1,50	2,00	3,10
Heating/cooling coil [Ranghi], DN(*) - [Rows], DN(*)		[2R], 3/4" F	[3R], 3/4" F	[2R], 3/4" F	[3R], 3/4" F
Batteria caldo Contenuto acqua - Water volume (l)		0,60	0,65	1,30	1,30
Heating coil [Ranghi], DN(*) - [Rows], DN(*)		[1R], 3/4" F	[1R], 3/4" F	[1R], 3/4" F	[1R], 3/4" F
Scarico condensa - Drain pipe ø (mm)		16	16	16	16
Dimensioni unità <b>A x A</b> mm		570 x 570	570 x 570	570 x 1.160	570 x 1.160
Unit dimensions <b>H</b> mm		250	250	250	250
Dimensioni pannello/griglia <b>B x B</b> mm		630 x 630	630 x 630	630 x 1.225	630 x 1.225
Panel/grill dimensions <b>S</b> mm		30	30	30	30
Peso netto (solo unità) - Net weight (only unit) kg		18,5	19,4	36,2	37,7
Peso netto pannello - Panel net weight kg		2,1	2,1	4,1	4,1
<b>Riduzione Portata Aria</b> 10V(max) 0Pa		1,00	1,00	1,00	1,00
<b>Air Flow Reduction (8)</b> M (5,5V) 0,55		0,55	0,55	0,55	0,55
1V (min) 0,10		0,10	0,10	0,10	0,10
<b>Solo Unità (senza pannello/griglia)</b> Cod.		170064004	170084004	170164004	170184004
<b>Only unit (without panel/grill)</b> €		<b>936,00</b>	<b>973,00</b>	<b>1.763,00</b>	<b>1.829,00</b>

**(9) RIDUZIONE POTENZIALITÀ FRIGORIFERA/TERMICA (in funzione della riduzione portata aria)**  
**COOLING/HEATING CAPACITY REDUCTION (depending on air flow reduction)**

Portata aria - Air flow	1,00	0,95	0,90	0,85	0,80	0,75	0,70	0,65	0,60	0,55	0,50	0,45	0,40	0,35	0,30	0,25	0,20	0,15
Potenzialità Frigorifera Totale - Total	1,00	0,97	0,95	0,92	0,89	0,87	0,84	0,81	0,77	0,74	0,71	0,67	0,63	0,59	0,55	0,50	0,45	0,39
Cooling capacity Sensibile - Sensible	1,00	0,97	0,93	0,90	0,86	0,83	0,79	0,76	0,72	0,68	0,64	0,60	0,55	0,51	0,46	0,41	0,35	0,29
Potenzialità termica - Heating capacity	1,00	0,97	0,94	0,91	0,87	0,84	0,81	0,77	0,74	0,70	0,66	0,62	0,58	0,53	0,49	0,44	0,38	0,32

DN(\*) = Diametro nominale, F = Attacchi idraulici batteria Gas femmina

**Dati tecnici riferiti alle seguenti condizioni:** Unità Standard - Pressione atmosferica 1013 mbar - Alimentazione elettrica 230Vac/1Ph/50Hz.  
 (1) (2) (4) (5): Dati tecnici nominali, rif. portata aria nom. (3) @ Vmax=10V, ESP=0, batteria asciutta ➔ Per le portate (1) (2) alla portata aria di funzionamento riferita a 8+9 o a SW.  
 (1) (2) (4) (5) (7) (8) (9): Velocità Segnal. ESP vedi (8) (9); rif. acqua ingr. 7°C e portata acqua nominale (4). Raccomandato uso del SW.  
 (2) (3) (4) (5) (7) (8) (9): Raffreddamento: Temp. aria 20°C - Temp. acqua ingresso/uscita 70/60°C - Portata aria nominale (3). Per le portate aria di funzionamento (es. alle diverse velocità, Segnal. ESP) vedi (8) (9); rif. acqua ingr. 7°C e portata acqua nominale (4). Raccomandato uso del SW.  
 (1) (2) (4) (5) (7) (8) (9): Riscaldamento: Temp. acqua ingr. 70°C e portata acqua nominale (4). Raccomandato uso del SW.  
 (3) (8) (9): Presa Frigorifera e Termica: Valori calcolati da SW e dati rilevati in camera calorimetrica rif. norme UNI 7940 parte 1°-2°, UNI-EN 1397/2001.  
 (3) (8) (9): Portata aria e Pres. statica: Valori nominali rilevati con cassone all. norme AMCA210-74 fig.12 e condotto + diaframma rif. norme CNR-UNI10023.  
 (6) (7) (8) (9): Livelli sonori: Pressione sonora in campo libero, distanza 2 m. Valori calcolati da potenza sonora rilevata in camera riverberante rif. norme ISO 3741 - ISO 3742.  
 (7) (8) (9): Dati elettrici: Valori rilevati con Wattmetro Jotagawa WT10 (Valore max. nominale, di campo motore = valore di riferimento per progettazione impianto elettrico). Per gli assorbimenti elettrici in funzionamento, classi efficienza energetica, ecc. vedi paragrafo "Tab Regolamento UE-2016-2281".

DN(\*) = Nominal diameter, F = Female gas water coil connections

**Tecnical data refer to the following conditions:** Standard unit - Atmospheric pressure 1013 mbar - Power supply 230Vac/1Ph/50Hz.  
 (1) (2) (4) (5): Nominal technical data, refer to the nominal air flow (3) @ Vmax=10V, ESP=0, dry coil ➔ For the performances (1) (2) in the operating air flow ref. 8+9 or the SW.  
 (1) (2) (4) (5) (7) (8) (9): Cooling: Air temp.: 20°C d.b., 19°C w.b. - Entering/leaving water temp. 71/62°C - Nominal air flow (3). For the operating air flows (es. at the different Speed, Segnal. ESP) see (8) (9); ref. entering water temp. 7°C and nominal water flow (4). Recommended use of the SW.  
 (2) (3) (4) (5) (7) (8) (9): Heating: Air temp.: 20°C - Entering/leaving water temp. 70/60°C - Nominal air flow (3). For the operating air flows (es. at the different Speed, Segnal. ESP) see (8) (9); ref. entering water temp. 70°C and nominal water flow (4). Recommended use of the SW.  
 (3) (8) (9): Cooling and heating capacity: Data calculated by SW and measurements made in calorimetric room ref. UNI 7940 part 1°-2°, UNI-EN 1397/2001 standards.  
 (3) (8) (9): Air flow and static pressure: Nominal data measured with casing ref. AMCA210-74 fig.12 standards and plenum + diaphragm ref. CNR-UNI10023 standards.  
 (6) (7) (8) (9): Sound Levels: Free field sound pressure, 2 m distance. Data calculated based on sound power measured in reverberation room ref. ISO 3741 - ISO 3742 standards.  
 (7) (8) (9): Electrical data: Data measured with Wattmeter Jotagawa WT10 (Max value, nominal of motor label = reference value for the electrical system design). For the operating electrical power absorption, energy efficiency class, etc. see paragraph "Tab UE-2016-2281 Regulation".



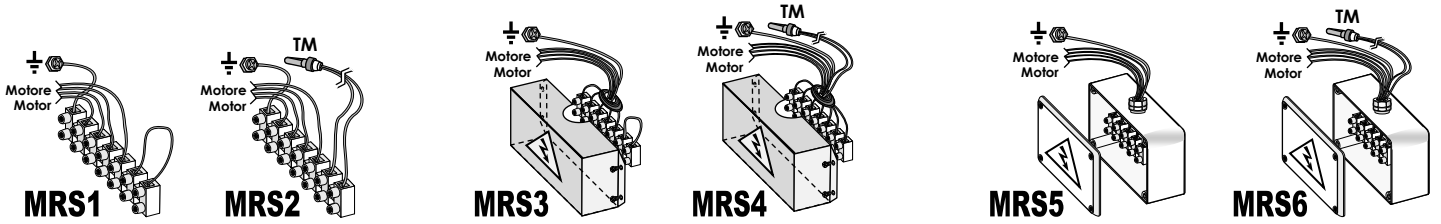

**NOTA: la morsettiere è sempre necessaria quando si installa un comando remoto !**

L'EQUIPAGGIAMENTO ELETTRICO È UN ACCESSORIO AGGIUNTIVO/OBLIGATORIO. Scegliere fra:  
 • Morsettiere + Comando remoto (vedi sezione REG: ...CR-TEL-ICD-BMS...)  
 • Oppure Quadro Comando installato a bordo unità (vedi sezioni CBE - CB)

### COMANDI REMOTI PIÙ USATI

Per unità AC-230V: 1 pannello comandi può controllare 1 sola unità (vedi accessorio "SDI")  
 Per ulteriori informazioni tecniche e Modalità di funzionamento dei comandi esposti (+ disponibilità di ulteriori comandi), vedi sezione "Regolazione" (REG).

**NOTE: The terminal board is always required installing a remote control !**

THE ELECTRICAL EQUIPMENT IS ADDITIONAL ACCESSORY/COMPULSORY. Choose between:  
 • Terminal board + Remote control (see REG: ...CR-TEL-ICD- BMS... section)  
 • Or Control Panel installed inside the unit (see CBE - CB sections)

### MOST COMMON REMOTE CONTROLS

For AC-230V unit: 1 control panel can control only 1 unit (see accessory "SDI")  
 For further Technical and Operating information about the shown controls (+ further available controls), see "Regulation" (REG) section.

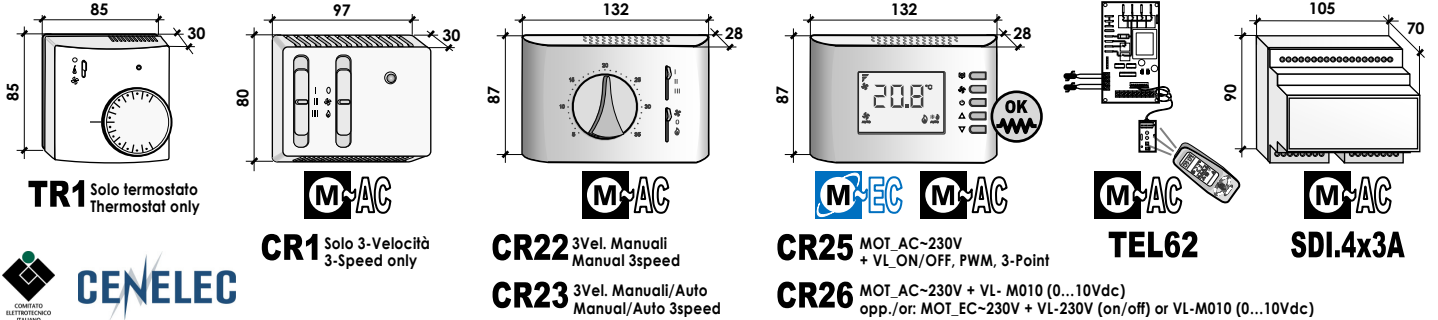

Mod.	Morsettiere per collegamento a comando remoto fornite montate sull'unità - Comandi remoti forniti non montati Terminal boards for connection with the remote control supplied mounted on the unit - Remote controls supplied not mounted	Cod.	€
<b>MRS 1</b>	Morsettiere tipo "Mamut" (min. 5 poli) IP20 - "Mammoth" type terminal board (min. 5 poles) IP20		
<b>MRS2-32</b>	Morsettiere tipo "Mamut" (min. 5 poli) IP20 + Termostato minima temperatura acqua calda "TM"		Non disponibile Not available
<b>MRS2-42</b>	"Mammoth" type terminal board (min. 5 poles) IP20 + Minimum hot water temperature thermostat "TM"		
<b>MRS 3</b>	Morsettiere tipo "Mamut" (min. 5 poli) con coperchio IP40 - "Mammoth" type terminal board (min. 5 poles) with cover IP40	<b>STANDARD: COMPRESA/INCLUDED</b>	
<b>MRS4-32</b>	Morsettiere tipo "Mamut" (min. 5 poli) con coperchio di chiusura IP40 + Termostato minima temp. acqua calda "TM"	T.SET = 32°C	089903004 <b>46,00</b>
<b>MRS4-42</b>	"Mammoth" type terminal board (min. 5 poles) with closing cover IP40 + Minimum hot water temp. thermostat "TM"	T.SET = 42°C	089903008 <b>51,00</b>
<b>MRS 5</b>	Morsettiere tipo "Mamut" dentro scatola elettrica IP55 - "Mammoth" type terminal board inside IP55 electrical box		089903005 <b>30,00</b>
<b>MRS6-32</b>	Morsettiere tipo "Mamut" dentro scatola elettrica IP55 + Termostato minima temp. acqua calda "TM"	T.SET = 32°C	089903006 <b>58,00</b>
<b>MRS6-42</b>	"Mammoth" type terminal board inside IP55 electrical box + Minimum hot water temp. thermostat "TM"	T.SET = 42°C	089903009 <b>63,00</b>
<b>TERMOSTATI ELETTRONICI (NO GESTIONE 3-VELOCITA') - ELECTRONIC THERMOSTATS (NO 3-SPEED CONTROL)</b>			
<b>TR1</b>	Termostato ambiente 230Vac, con OFF/Est/Inv (1 contatto in scambio, con inversione logica HEAT/COOL) Room thermostat 230Vac, with OFF/Summer/Winter (1 contact change-over, with reverse HEAT / COOL logic) (Contatti-Contacts: 1SPDT-co 5(1)A@250Vac), (Compatibilità/y: SND-A)	089905001	<b>48,00</b>
<b>COMANDI VELOCITA' ELETTRONICI (NO-TERMOSTATO) - ELECTRONIC SPEED-CONTROLS (NO-THERMOSTAT)</b>			
<b>CR1</b>	Comando 230Vac con OFF/Est/Inv + 3 Velocità, senza termostato (gestione delle sole 3-velocità di unità AC-230V, NO valvole) Control 230Vac with OFF/Summer/Winter + 3 Speed, without thermostat (only 3-speed control of AC-230V units, NO valves) (Ventilatore-Fan AC: 5,0A@250Vac), (Compatibilità/y: TM-32, TM-42)	089905011	<b>35,00</b>
<b>COMANDI VELOCITA' ELETTRONICI CON TERMOSTATO - ELECTRONIC SPEED-CONTROLS WITH THERMOSTAT</b>			
<b>CR22</b>	Comando 230Vac con OFF/Est/Inv + 3 Velocità + Termostato (gestione unità AC-230V 2-4 tubi, con/senza valvole VL-230V) Control 230Vac with OFF/Summer/Winter + 3 Speed + Thermostat (control 2-4 pipe AC-230V units, with/without valves VL-230V) (Ventilatore-Fan AC: 5(1)A@250Vac, Valvole-Valves: 1A@230Vac), (Compatibilità/y: TM-32, TM-42, SND-A4)	089905035	<b>86,00</b>
<b>CR23</b>	Comando 230Vac con OFF/Est/Inv + 3Vel. manuali/auto + Anti-stratificazione + Termostato (gestione unità AC-230V 2-4 tubi, con/senza valvole VL-230V) Control 230Vac with OFF/Summer/Winter + 3 Speed manual/auto + Anti-stratification + Thermostat (control 2-4 pipe AC-230V units, with/without valves VL-230V) (Ventilatore-Fan AC: 3(1)A@250Vac, Valvole-Valves: 1A@230Vac), (Compatibilità/y: SND-W4, TM-32, TM-42, SND-A4)	089905036	<b>110,00</b>
<b>REGOLATORI ALTO LIVELLO, A MICROPROCESSORE, CONFIGURABILI/MULTIFUNZIONE, REGOLAZIONE MODULANTE P, P+ HIGH LEVEL CONTROLLERS, MICROPROCESSOR, CONFIGURABLE/MULTIFUNCTIONS, REGULATION MODULATING P, P+</b>			
<b>CR25</b>	Gestione unità 2-4 tubi con/senza valvole. Uscite: 1 motore AC-230V 1...3Vel. + 2 valvole ON/OFF, PWM, 3-Punti (es. VL-230V, VL-F230) Control 2-4 pipes unit with/without valves. Output: 1 AC-230V motor 1...3-Speed + 2 valves ON/OFF, PWM, 3-Point (ex. VL-230V, VL-F230) (Ventilatore-Fan AC: 3A@230Vac, Valvole-Valves: 0,3A@230Vac), (Compatibilità/y: SND-W4, TM-32, TM-42, SND-A4)	089905037	<b>139,00</b>
<b>CR26</b>	Gestione unità 2-4 tubi. Uscite: 1 motore AC-230V 1...3Vel. + 2 valvole modulanti 0...10Vdc (es. VL-M010), Oppure 1 motore EC-230V 0...10Vdc (es. Brush) + 2 valvole modulanti 0...10Vdc (es. VL-M010) o 2 valvole ON/OFF, PWM (es. VL-230V opp. 1VL+1RES) Control 2-4 pipes unit. Output: 1 AC-230V motor 1...3-Speed + 2 modulating valves 0...10Vdc (ex. VL-M010), Or electronic EC-230V motor 0...10Vdc (ex.: Brushless) + 2 modulating valves 0...10Vdc (ex. VL-M010) or 2 valves ON/OFF, PWM (ex. VL-230V or 1VL+1RES) (Ventilatore-Fan AC: 3(1)A@250Vac, Output EC 0...10Vdc: 3x1850Ω), (Compatibilità/y: SND-W4, TM-32, TM-42, SND-A4)	089905038	<b>140,00</b>
<b>TELECOMANDO IR (KIT COMPLETO) - I.R. CONTROL (COMPLETE KIT)</b>			
<b>TEL62</b>	Scheda madre + Sonda aria + Sonda acqua + Ricevitore I.R. + Telecomando (gestione unità AC-230V 2-4 tubi, con/senza valvole VL-230V) Motherboard + Air sensor + Water sensor + I.R. Receiver + I.R. Remote control (control 2-4 pipe AC-230V units, with/without valves VL-230V) (Ventilatore-Fan AC: 7A@230Vac, Valvole-Valves: 2A@230Vac), (Solo per unità AC-230V-3Vel. - Only for AC-230V-3Speed)	179903002	<b>245,00</b>
<b>SCHEDA DI INTERFACCIA, SONDE E TERMOSTATI TEMPERATURA ACQUA - INTERFACE CARD, TEMPERATURE SENSORS AND THERMOSTAT</b>			
<b>SDI.4x3A</b>	Scheda con 4 uscite da 3A (idonea per controllare fino a max n° 4 motori 3-Velocità da 3A; es. n°4 piccoli fan-coils) Card with 4 by 3A output (suitable to control up to max No. 4 3-Speed 3A motors ; ex. No. 4 small fan-coils) (Contatti-Contacts: 4x 3(0,3)A@250Vac), (Solo per unità AC-230V-3Vel. - Only for AC-230V-3Speed)	089905031	<b>180,00</b>
<b>SND-W4</b>	Sonda temp. acqua (in alternativa al termostato "TM") - Water temperature sensor (alternative to "TM" thermostat. NTC 10KΩ, L=600mm) Compatibilità/y: (CBE25, CBE26), (CR23, CR25, CR26)	089905043	<b>25,00</b>
<b>TM-32</b>	Termostato minima temperatura acqua calda "TM" - Minimum hot water temperature thermostat "TM"	T.SET = 32°C	089902001 <b>28,00</b>
<b>TM-42</b>	Compatibilità/y: (CBE21, CBE22, CBE23, CBE25, CBE26, CBE27), (CB2, CB4), (CR1, CR22, CR23, CR25, CR26)	T.SET = 42°C	089902005 <b>33,00</b>

• TM con T.SET=32°C: Consigliato per acqua calda a bassa temperatura (es. pompa di calore)  
 • TM con T.SET=42°C: Consigliato per acqua calda ad alta temperatura (acqua IN fino a 60°C)

• TM with T.SET=32°C: Recommended with low temperature hot water (ex. heat pump)  
 • TM with T.SET=42°C: Recommended with high temperature hot water (water IN up to 60°C)



**PAN61**



**PAN62**



**BC63**



**BC64**



**A1-D.72x100**



**A1-D.150x100**

Mod.	Accessori forniti non montati sull'unità (forniti montati sull'unità solo su specifica richiesta) Accessories supplied not mounted on the unit (supplied mounted on the unit only on specific request)	Compatibilità Compatibility	Cod.	€	
<b>PAN61</b>	Pannello di copertura con griglia di ripresa, deflettori mandata aria, filtro aria Dim.: 630x630	CW 600x600	179901011	<b>101,00</b>	
<b>PAN62</b>	Cover panel with recovery grill, air-supply deflectors, air filter Dim.: 630x1.225 (in 2 pcs.)	CW 600x1200	179901012	<b>192,00</b>	
<b>BC63</b>	Bacinella ausiliaria raccogli-condensa in materiale plastico (per raccogliere la condensa della valvola 2 e/o 3 vie) Auxiliary drain pan made of plastic material (suitable to collect 2 and/or 3 way valve condensate)	CW 600x600	179901004	<b>21,00</b>	
<b>BC64</b>		CW 600x1200	179901005	<b>29,00</b>	
<b>A1-D.72x100</b>	Anello in lamiera zincata per presa aria esterna Ø 72 mm x L 100mm Galvanized steel ring for external air intake Ø 72 mm x L 100mm		179905022	<b>40,00</b>	
<b>A1-D.155x100</b>	Anello in lamiera zincata per mandata aria trattata verso ambienti attigui Ø 155 mm x L 100mm Galvanized steel ring for treated air supply in the adjacent room Ø 155 mm x L 100mm		179905031	<b>45,00</b>	
RESISTENZE ELETTRICHE - ELECTRICAL HEATERS					
<b>RES61</b>	Resistenza elettrica 230Vac + Relay di potenza + Termostato di sicurezza "TS" Electrical heater 230Vac + Power relay + Safety thermostat "TS"	Compatibilità/y (No 4R, No 3R+1): <b>CW 12-22-52-62/14-24</b>	1,5 kW (assorb. elettr. - current input: 6,6A)	179904002	<b>510,00</b>
<b>2x RES61</b>		Compatibilità/y (No 4R, No 3R+1): <b>CW 152-162/154/164</b>	2x 1,5 kW (assorb. elettr. - current input: 2x 6,6A)	179904032	<b>990,00</b>

Valvole fornite montate o non montate sull'unità (su richiesta)

Valves supplied mounted or not mounted on the unit (on request)

 <b>1 BATTERIA COIL</b> / <b>2 Tubi - Pipes</b>		 <b>2 BATTERIE COILS</b> / <b>4 Tubi - Pipes</b>	
<b>VL622</b>	<b>VL632</b>	<b>VL662</b>	<b>VL672</b>
3-vie / 3-way	2-vie / 2-way	3-vie / 3-way	2-vie / 2-way
N° 1 valvola 3-vie (4 attacchi) No.1 3-way valve (4connect.)	N° 1 valvola 2-vie (2 attacchi) No.1 2-way valve (2connect.)	N° 2 valvole 3-vie (4 attacchi) No.2 3-way valves (4connect.)	N° 2 valvole 2-vie (2 attacchi) No.2 2-way valves (2connect.)
Caratteristica Valvola Valve characteristics (1)	Batteria freddo - Cooling coil	Batteria caldo - Heating coil	Batteria caldo - Heating coil
Attacchi lato utente User side connections (1)	Batteria freddo - Cooling coil	Batteria caldo - Heating coil	Batteria caldo - Heating coil
<b>Mod. generale/padre - Father/general Mod. (2)</b>	<b>VL622</b>	<b>VL632</b>	<b>VL672</b>
<b>VL-230V</b>	<b>PWM &amp; ON/OFF (230V)</b> Elettrotermico - Electrothermic (230Vac, 50-60Hz)	Mod. VL622-230V Cod. 179911002 € <b>110,00</b>	Mod. VL632-230V Cod. 179911102 € <b>95,00</b>
<b>VL-24V</b>	<b>PWM &amp; ON/OFF (24V)</b> Elettrotermico - Electrothermic (24Vac, 50-60Hz)	Mod. VL622-24V Cod. 179911012 € <b>115,00</b>	Mod. VL632-24V Cod. 179911112 € <b>100,00</b>
<b>VL-F24</b>	<b>3 Punti/Points 24V</b> Flottante - Floating (24Vac, 50-60Hz)	Mod. VL622-F24 Cod. 179911022 € <b>213,00</b>	Mod. VL632-F24 Cod. 179911122 € <b>198,00</b>
<b>VL-F230</b>	<b>3 Punti/Points 230V</b> Flottante - Floating (230Vac, 50-60Hz)	Mod. VL622-F230 Cod. 179911032 € <b>240,00</b>	Mod. VL632-F230 Cod. 179911132 € <b>225,00</b>
<b>VL-M010</b>	<b>Modulante/Modulating 0-10V</b> Alimentazione/Power: 24 Vac, 50-60Hz Segnale modulazione - Modulating signal: 0...10V	Mod. VL622-M010 Cod. 179911042 € <b>245,00</b>	Mod. VL632-M010 Cod. 179911142 € <b>230,00</b>

(1) DN= Diametro Nominale; M= Attacchi idraulici Gas Maschio; F= Attacchi idraulici Gas Femmina  
 PN= Pressione nominale valvola; Kv= Fattore perdita di carico acqua valvola  
 (2) Ogni singolo Kit valvola "VL..." è compatibile con qualsiasi taglia di unità CW  
 (\*) Il "Kit montaggio" comprende tutti i componenti necessari per il montaggio della valvola di regolazione sull'unità: kit raccordi rame + kit nipples/curve/riduzioni + guarnizioni + materiale cablaggio elettrico, ecc.  
**Valvola a 3 vie:** consigliata per impianti con tradizionale pompa a portata acqua costante.  
**Valvola a 2 vie:** consigliata per impianti con pompa a risparmio energetico (pompa con RPM variabile, che garantisce portata acqua variabile e prevalenza costante).  
 Escluso il Sistema di Regolazione (regolatore, sonde, schede elettroniche, ecc.). I Kit valvole sono compatibili con qualsiasi sistema di regolazione (Johnson Controls, Honeywell, Siemens, ecc.).  
 VL-24V, VL-F24, VL-M010: Escluso Trasformatore 230V-24V

(1) DN= Nominal Diameter; M= Male Gas water connections; F= Female Gas water connections  
 PN= Valve nominal pressure; Kv= Valve water pressure drop factor  
 (2) Each "VL..." valve kit is suitable for any unit CW size  
 (\*) The "Installation Kit" include all necessary components to mount the regulation valve on the unit: copper pipes kit + nipples/connections/curves/reductions kit + gaskets + electrical wiring, etc.  
**3 way valve:** is recommended with systems provided with traditional constant water flow pump.  
**2 way valve:** is recommended with systems provided with energy saving pump (pump with variable RPM, able to guarantee variable water flow and constant pressure).  
 Regulating system not included (regulator, sensors, electronic interface charts, etc.). The valve kits are compatible with any regulation system (Johnson Controls, Honeywell, Siemens, etc...)  
 VL-24V, VL-F24, VL-M010: Transformer 230V-24V not included

**VARIANTI** STANDARD + VARIANTE = Nuova soluzione  
 (Per dettagli su cosa è una Variante, Vedi Sez. APPENDIX, paragrafo Note & Curiosità)

**VARIANTS** STANDARD + VARIANTS = New solution  
 (For details on what a Variant is, see APPENDIX section, paragraph Notes & Curiosities)

Compatibilità/y	CW	22	62/64	82/84	162/164	182/184
<b>VARIANTE:</b> Gruppo ventilante con motore EC~230V Brushless + Inverter (risparmio energetico, regolaz. 0...10Vdc) - In alternativa a motore standard AC~230V asincrono 3-Vel.						
<b>VARIANTE:</b> Fan section with EC~230V Brushless motor + Inverter (energy-saving, regulation 0...10Vdc) - As alternative to the standard asynchronous AC~230V 3-Speed motor						
<b>VMB</b>	Δ prezzo rispetto CW_AC Δ price compared to CW_AC	Mod. Cod. €	VMB xCW20 1799012012 <b>+105,00</b>	VMB xCW60 1799012016 <b>+105,00</b>	VMB xCW80 1799012018 <b>+105,00</b>	VMB xCW160 1799012116 <b>+200,00</b>
			VMB xCW180 1799012118 <b>+200,00</b>			

Versioni disponibili  
Available versions



Freddo - Cooling 1,0 ÷ 10,7 kW  
Caldo - Heating 2,5 ÷ 23,3 kW  
Portata aria - Air flow 200 ÷ 1.950 m³/h



Freddo - Cooling 2,9 ÷ 15,2 kW  
Caldo - Heating 7,0 ÷ 30,0 kW  
Portata aria - Air flow 530 ÷ 2.280 m³/h



Freddo - Cooling 2,3 ÷ 4,6 kW  
Caldo - Heating 5,1 ÷ 10,0 kW  
Portata aria - Air flow 410 ÷ 860 m³/h



Freddo - Cooling 6,0 ÷ 20,3 kW  
Caldo - Heating 13,1 ÷ 40,9 kW  
Portata aria - Air flow 1.100 ÷ 3.130 m³/h



Freddo - Cooling 6,8 ÷ 25,7 kW  
Caldo - Heating 15,2 ÷ 54,0 kW  
Portata aria - Air flow 1.350 ÷ 4.450 m³/h



Freddo - Cooling 5,2 ÷ 94,0 kW  
Caldo - Heating 13,0 ÷ 188,0 kW  
Portata aria - Air flow 1.500 ÷ 12.000 m³/h



Freddo - Cooling 5,2 ÷ 648,0 kW  
Caldo - Heating 13,6 ÷ 1.204,0 kW  
Portata aria - Air flow 1.500 ÷ 80.000 m³/h



Freddo - Cooling 5,8 ÷ 40,4 kW  
Caldo - Heating 15,2 ÷ 106,4 kW  
Portata aria - Air flow 1.700 ÷ 8.870 m³/h



Portata aria - Air flow 500 ÷ 60.000 m³/h  
Pressione statica  
Static pressure 50 ÷ 2.000 Pa



Caldo - Heating 14,0 ÷ 1.400,0 kW  
Portata aria - Air flow 800 ÷ 80.000 m³/h



Caldo - Heating 14,0 ÷ 33,0 kW  
Portata aria - Air flow 840 ÷ 2.500 m³/h



Caldo - Heating 14,0 ÷ 33,0 kW  
Portata aria - Air flow 840 ÷ 2.500 m³/h



Caldo - Heating 23,0 ÷ 34,0 kW  
Portata aria - Air flow 1.700 ÷ 2.540 m³/h



Caldo - Heating 14,0 ÷ 151,0 kW  
Portata aria - Air flow 800 ÷ 8.600 m³/h



Caldo - Heating 20,4 ÷ 109,3 kW  
Portata aria - Air flow 2.500 ÷ 9.200 m³/h



Portata aria - Air flow 3.600 ÷ 7.200 m³/h



APPENDICE  
APPENDIX



APPENDICE  
APPENDIX



APPENDICE  
APPENDIX



APPENDICE  
APPENDIX



APPENDICE  
APPENDIX



APPENDICE  
APPENDIX



**FC** Ventilconvettori  
Fan-coil units

**CW** Cassette ad acqua  
Water cassette units

**WF-F** Ventilconvettori Wall  
Wall Fan-coil units

**CPR** Canalizzabili Piatte/Ribassate (modulari)  
Terminal Units Slim/Reduced (modular)

**CPM** Canalizzabili Piatte/Medie (modulari)  
Terminal Units Slim/Medium (modular)

**UTM** Unità Canalizzabili Medie (modulari)  
Medium Terminal Units (modular)

**UTB** Termoventilanti Big (modulari)  
Big Thermo-ventilating Units (modular)

**ATR** Aerotermi  
Aerotherms

**CVT** Cassonetti ventilanti  
Ventilating boxes

**GG** Generatori aria calda e Moduli energetici  
Air heaters and Energy module

**GG-D** Generatori aria calda a basamento (gasolio)  
Floor standing air heaters (oil)

**GG-GAS** Generatori aria calda a basamento (gas)  
Floor standing air heaters (gas)

**GG-K** Generatori aria calda pensili (piccola potenza)  
Wall air heaters (small power)

**GG-KX** Generatori aria calda pensili (grande potenza)  
Wall air heaters (big power)

**BA** Barriere aria (industriali)  
Air barriers (industrial)

**DT** Destratificatori (industriali)  
Destratifiers (industrial)

**MOTORIZ** Motorizzazioni  
Motorizations

**ELECTR** Dispositivi Elettrici & Quadri elettrici  
Electrical devices & Electric boards

**REG** Regolazione & Comandi remoti  
Regulation & Remote controls

**WATER** Dispositivi ed Accessori lato idraulico  
Water side devices and accessories

**AIR** Serrande aria & Dispositivi aeraulici  
Air dampers & Aeraulic devices

**APPENDIX** Tabelle conformità Regolamento UE  
Tables conformity Regulation EU

air treatment  
trattamento dell'aria



**BPS S.r.l.** - Zona Industriale Biban, 56 - 31030 Carbonera (TV) - Italy  
Tel.: +39 0422-445363 r.a. - Fax.: +39 0422-398646  
[www.bpstecnologie.com](http://www.bpstecnologie.com) - e-mail: [info@bpstecnologie.com](mailto:info@bpstecnologie.com)